



Peningkatan Kapasitas SDM
Perencana Pembangunan Daerah

Yogyakarta, 9 September 2022

Pengendalian & Evaluasi
Perencanaan Pembangunan daerah

Doddy Afianto

- Terlibat dalam Penyusunan Permen 54/2010
- Terlibat dalam penyusunan Permen 86/2017
- Praktisi Perencanaan Pembangunan Daerah dari 2010- sekarang



Doddy Afianto
Kontak WhatsApp



Substansi Bahasan

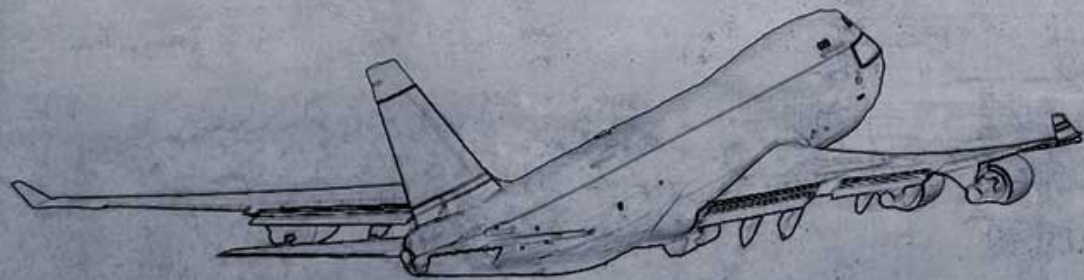

01 Kebijakan Publik

Prinsip Kebijakan Publik yang digunakan dalam pemerintahan daerah

02 Pembangunan Daerah

Kerangka umum pembangunan daerah, perencanaan, penganggaran dan evaluasi pembangunan daerah.

03 Pengendalian & Evaluasi

Mekanisme dan tahapan pengendalian dan evaluasi dokumen perencanaan pembangunan

04 Penyajian Dok Evaluasi

Sistematika dan penyajian dokumen evaluasi

KEBIJAKAN PUBLIK DALAM PEMERINTAHAN DAERAH



KEBIJAKAN PUBLIK

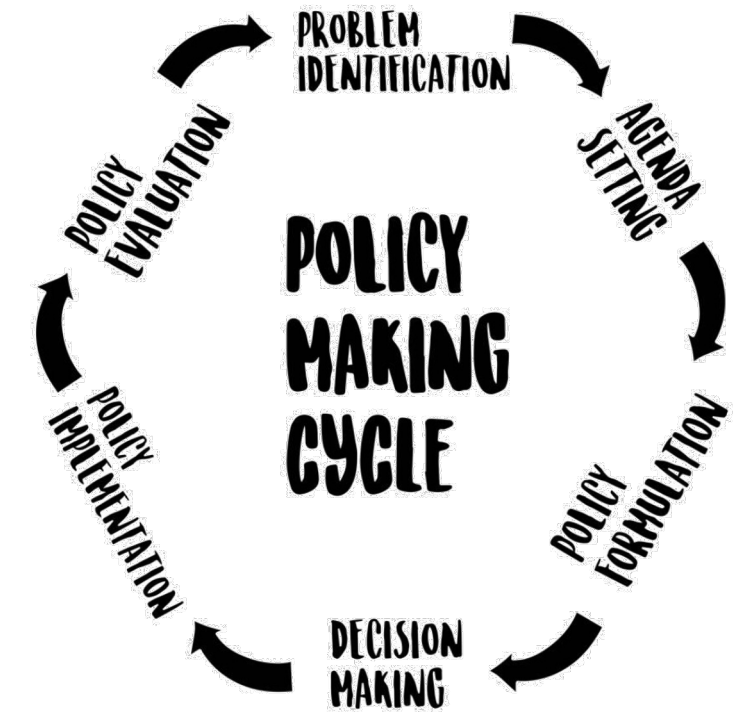
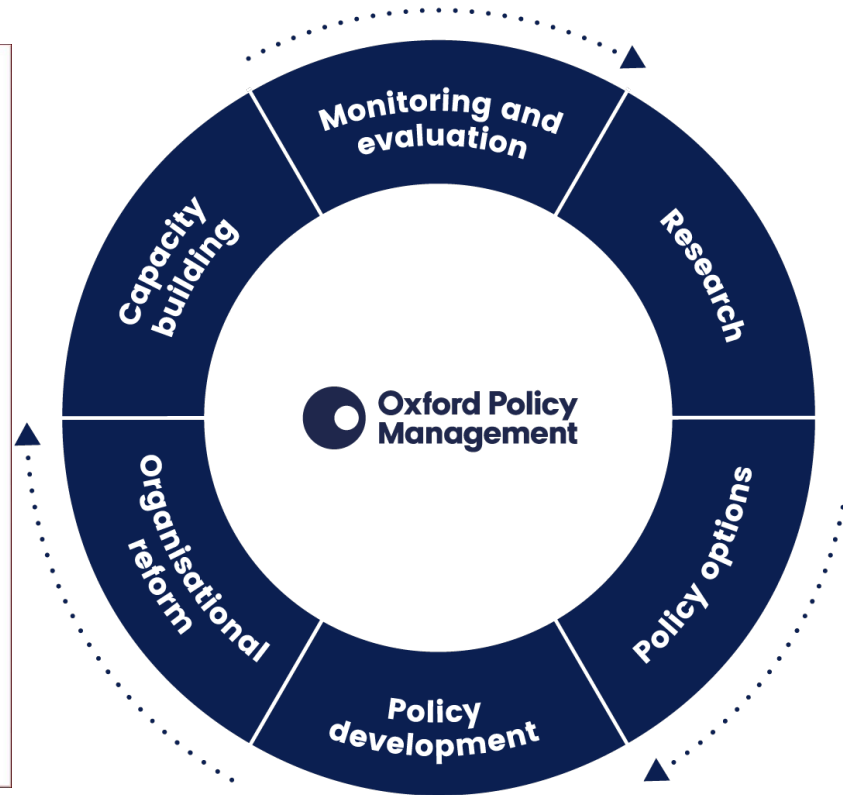

KEBIJAKAN PUBLIK DALAM PEMDA

PROBLEM IDENTIFICATION

POHON MASALAH ->
POHON KINERJA

MONITORING & EVALUATION

Pengendalian dan
Evaluasi
RPJPD/RPJMD/RKPD/RE
NSTRA/RENJA
Evaluasi APBD

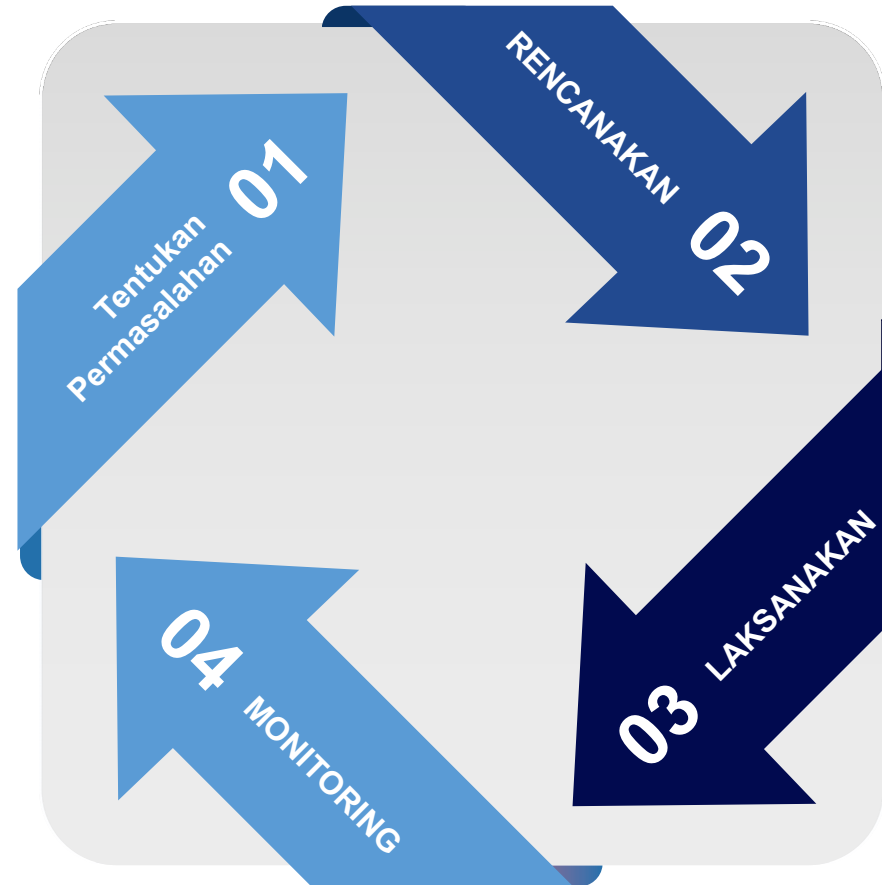

POLICY MAKING

RPJPD, RPJMD,
RKPD, Renstra,
Renja

IMPLEMENTATION

DPA APBD,
DPA P-APBD



PEMBANGUNAN DAERAH

PEMBANGUNAN DAERAH



Pembangunan Daerah :

Merupakan perwujudan dari pelaksanaan Urusan Pemerintahan yang telah diserahkan ke Daerah sebagai bagian integral dari pembangunan nasional



PEMBANGUNAN DAERAH

(UU 23/2014 BAB X Pasal 258)

**TARGET
PEMBANGUNAN NASIONAL**



K/L



PROV+KAB/KOTA

**sinkronisasi dan harmonisasi
koordinasi teknis** Dikoordinasikan oleh
MDN dengan Menteri Bidang
Perencanaan



**TARGET
PEMBANGUNAN PROVINSI**



PROV



KAB

koordinasi teknis pembangunan
dilaksanakan oleh **GUBERNUR** sebagai
wakil Pemerintah Pusat



PEMBANGUNAN DAERAH

- **Peningkatan & pemerataan pendapatan masyarakat,**
- **kesempatan kerja,**
- **lapangan berusaha,**
- **meningkatkan akses dan kualitas pelayanan publik**
- **daya saing Daerah.**





**PENGENDALIAN DAN EVALUASI
PEMBANGUNAN DAERAH**

Perencanaan & Penganggaran

“ Yang direncanakan harus dianggarkan, yang ada dalam anggaran harus ada perencanaannya ”

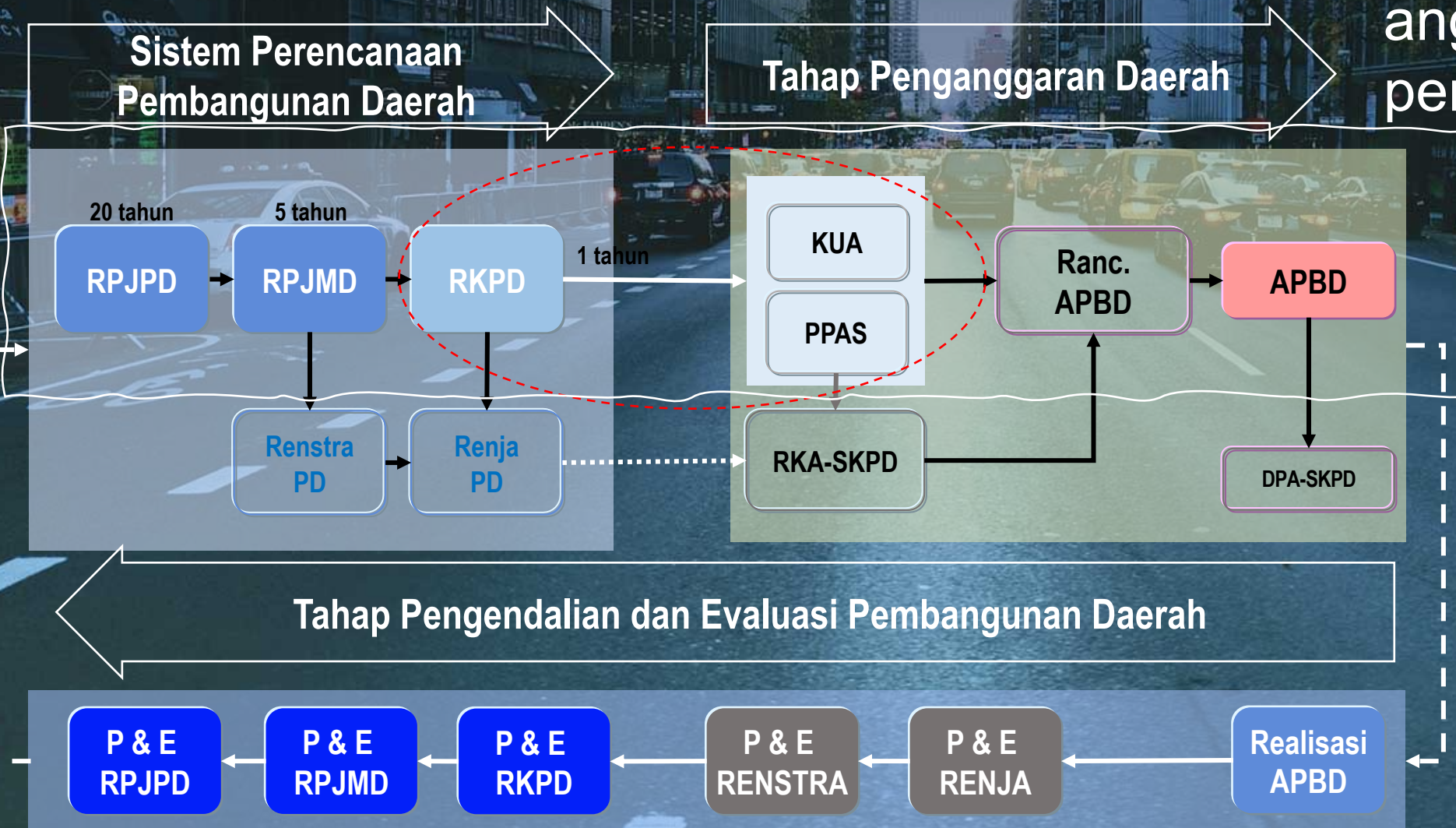

TAHAPAN PELAKSANAAN PENGENDALIAN DAN EVALUASI

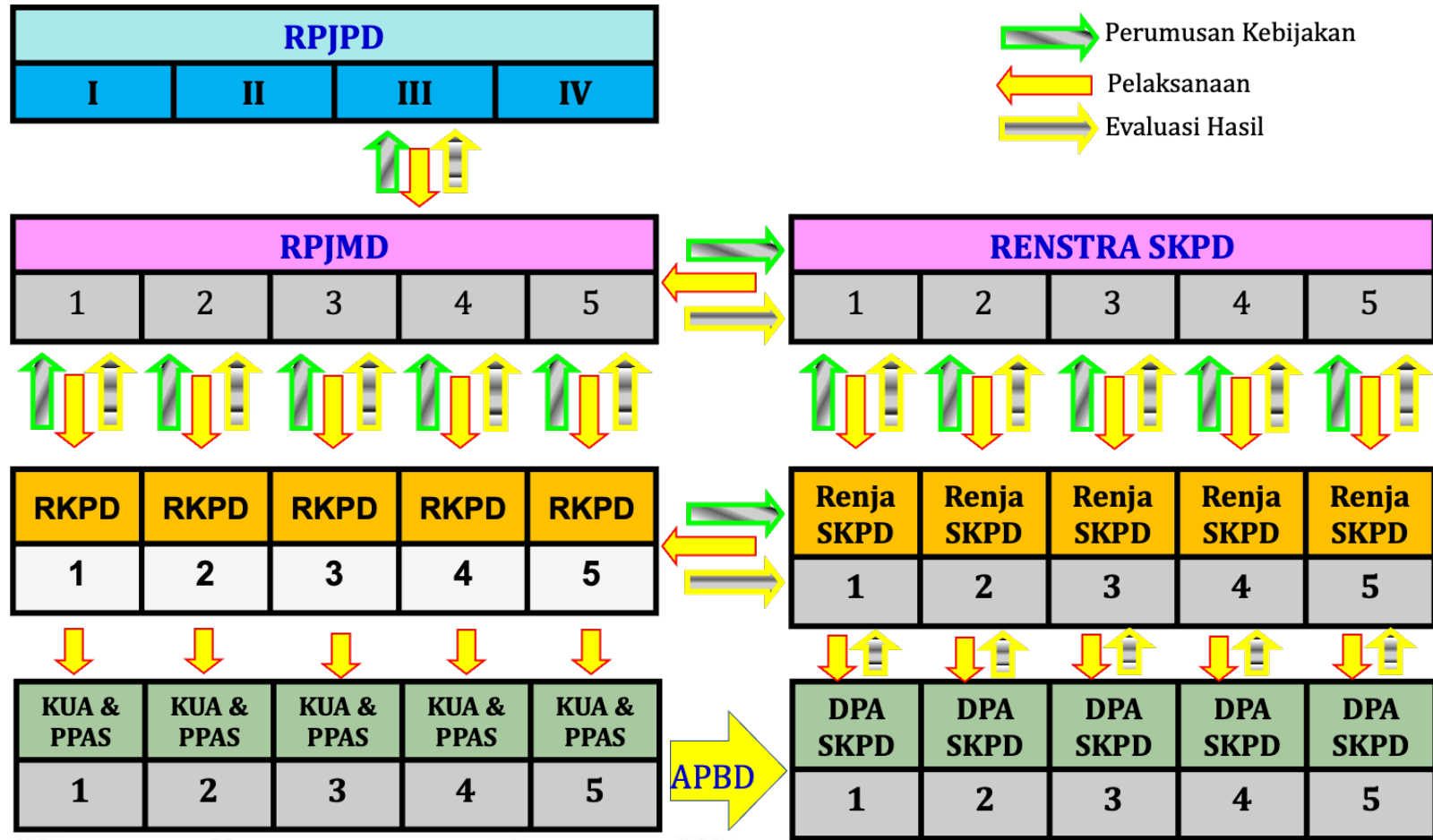

Perumusan Kebijakan
 Pelaksanaan
 Evaluasi Hasil

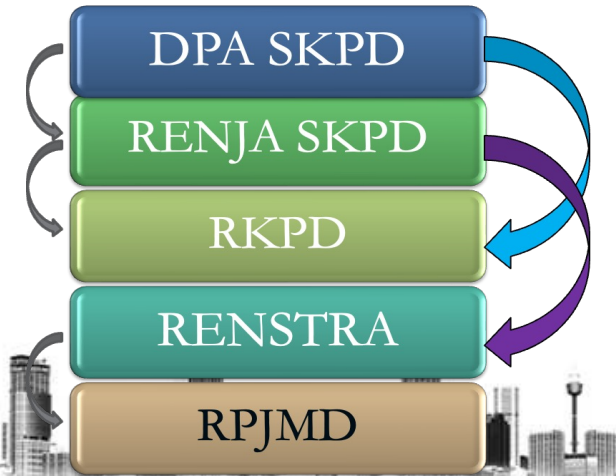

PENGENDALIAN & EVALUASI KEBIJAKAN

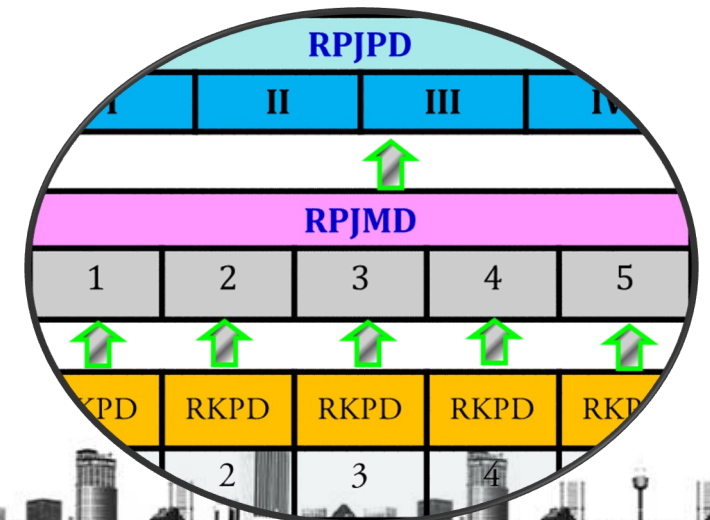

TUJUAN PENGENDALIAN PERUMUSAN KEBIJAKAN RPJMD

1. Untuk menjamin:

- a. visi, misi, tujuan, sasaran, kebijakan, strategi dan program pembangunan jangka menengah Daerah, **selaras** dengan visi, misi, arah dan kebijakan pembangunan jangka panjang Daerah serta pemanfaatan struktur dan pola ruang Daerah;
- b. visi, misi, tujuan, sasaran, kebijakan, strategi dan program pembangunan jangka menengah Daerah, **selaras** dengan arah, kebijakan umum, serta prioritas pembangunan nasional, arah, kebijakan, dan prioritas untuk bidang-bidang pembangunan, dan pembangunan kewilayahan dalam RPJMN sesuai dengan kewenangan, kondisi, dan karakteristik Daerah;
- c. kebijakan, strategi dan program pembangunan jangka menengah Daerah, **selaras** dengan pembangunan jangka menengah Daerah lainnya;
- d. program pembangunan jangka menengah Daerah, **selaras** dengan pemanfaatan struktur dan pola ruang Daerah lainnya;
- e. strategi dan arah kebijakan pembangunan jangka menengah Daerah mengarah pada pencapaian visi dan misi pembangunan jangka menengah Daerah masing-masing; dan
- f. **sesuai dengan tahapan dan tata cara penyusunan RPJMD.**

2. Hasil pemantauan dan supervisi digunakan untuk mengevaluasi dan memastikan bahwa perumusan kebijakan **RPJMD telah berpedoman pada RPJPD dan mengacu pada RPJMN.**



INSTRUMEN PENGENDALIAN PERUMUSAN KEBIJAKAN RPJMD

Pengendalian dan Evaluasi Kebijakan terhadap
Perencanaan Pembangunan Jangka Menengah Daerah Lingkup Provinsi
Provinsi :.....

No	Jenis Kegiatan	Hasil Pengendalian dan Evaluasi			
		Kesesuaian		Faktor Penyebab Ketidak Sesuaian	Tindak Lanjut Penyempurnaan Apabila Tidak
		Ada	Tidak Ada		
(1)	(2)	(3)	(4)	(5)	(6)
1.	Pembentukan tim penyusun RPJMD provinsi dan penyusunan rencana kerja				
2.	Penyiapan data dan informasi				
3.	Penelaahan RTRW provinsi				
4.	Analisis gambaran umum kondisi daerah provinsi				
5.	Analisis pengelolaan keuangan daerah serta kerangka pendanaan				
6.	Perumusan permasalahan pembangunan daerah provinsi				
7.	Penelaahan RPJMN				
8.	Analisis isu-isu strategis pembangunan jangka menengah provinsi				
9.	Penelaahan RPJPD provinsi				
10.	Perumusan penjelasan visi dan misi				

Diisi dengan memberi checklist pada kolom 3 dan 4 dengan disesuaikan dengan tahapan penyusunan

Dilakukan oleh Bappeda Pada saat menyusun dokren

Bukan hanya sekedar memberi checklist !! Tapi didukung dengan data



TUJUAN PENGENDALIAN PERUMUSAN KEBIJAKAN RENSTRA SKPD

1. Untuk menjamin:

- a. Tujuan dan sasaran SKPD, **berpedoman** pada visi dan misi PJMD;
- b. strategi dan kebijakan SKPD, **berpedoman** pd strategi dan arah kebijakan RPJMD;
- c. rencana program dan kegiatan SKPD, **berpedoman** pada program perangkat daerah serta memperhatikan hasil kajian lingkungan hidup strategis RPJMD;
- d. indikator kinerja, kelompok sasaran, lokasi kegiatan dan pendanaan indikatif SKPD, **berpedoman** pada indikasi rencana program prioritas dan kebutuhan pendanaan untuk memecahkan permasalahan sesuai dengan isu-isu strategis pembangunan jangka menengah daerah;
- e. indikator kinerja SKPD, berpedoman pada tujuan dan sasaran PJMD; dan
- f. pentahapan pelaksanaan program SKPD, **sesuai** dengan pentahapan pelaksanaan program PJMD.

2. Mengevaluasi dan memastikan bahwa perumusan kebijakan perencanaan strategis SKPD, telah berpedoman pada RPJMD serta memperhatikan hasil KLHS, yang dilakukan melalui pemantauan dan supervisi dalam perumusan Renstra SKPD, mulai dari tahap penyusunan rancangan sampai dengan Renstra SKPD ditetapkan.



INSTRUMEN PENGENDALIAN PERUMUSAN KEBIJAKAN RENSTRA SKPD

Digunakan Ka SKPD sesuai dgn tahapan & tatacara penyusunan Renstra SKPD

No	Jenis Kegiatan	Hasil Pengendalian dan Evaluasi			
		Kesesuaian		Faktor Penyebab Ketidak Sesuaian	Tindak Lanjut Penyempurnaan Apabila Tidak
		Ada	Tidak Ada		
(1)	(2)	(3)	(4)	(5)	(6)
1	Pembentukan tim penyusun Renstra SKPD dan Agenda Kerja				
2	Penyiapan data dan informasi				
3	Analisis gambaran pelayanan SKPD				
4	Review Renstra K/L dan Renstra SKPD				
5	Penelaahan Rencana Tata Ruang Wilayah				
6	Analisis terhadap Dokumen Hasil Kajian Lingkungan Hidup Strategis (KLHS) sesuai dengan pelayanan SKPD				
7	Perumusan isu-isu strategis				
8	Perumusan tujuan dan sasaran SKPD				
9.	Dst				

Catatan :

- No. 1 s/d 16 rancangan awal Renstra SKPD
- No. 17 s/d 19 rancangan akhir Renstra SKPD

Ka. SKPD

FORMAT KESIMPULAN PENGENDALIAN KEBIJAKAN RENSTRA SKPD

(Digunakan Ka Bappeda ketika memverifikasi rancangan dan rancangan akhir Renstra SKPD)

No	Aspek	Penjelasan Hasil Pengendalian dan Evaluasi
(1)	(2)	(3)
1	Perumusan tujuan dan sasaran SKPD berpedoman pada visi dan misi pembangunan jangka menengah daerah	
2	Perumusan strategi dan kebijakan SKPD berpedoman pada strategi dan arah kebijakan pembangunan jangka menengah daerah	
3	Perumusan rencana program, kegiatan SKPD berpedoman pada program perangkat daerah pada RPJMD	
4	Perumusan indikator kinerja, kelompok sasaran, lokasi kegiatan dan pendanaan indikatif SKPD berpedoman pada indikasi rencana program prioritas dan kebutuhan pendanaan pembangunan jangka menengah daerah.	
5	Perumusan indikator kinerja SKPD berpedoman pada tujuan dan sasaran pembangunan jangka menengah daerah	
6	Pentahapan pelaksanaan program SKPD sesuai dengan pentahapan pelaksanaan program pembangunan jangka menengah daerah	

PENGENDALIAN & EVALUASI PELAKSANAAN

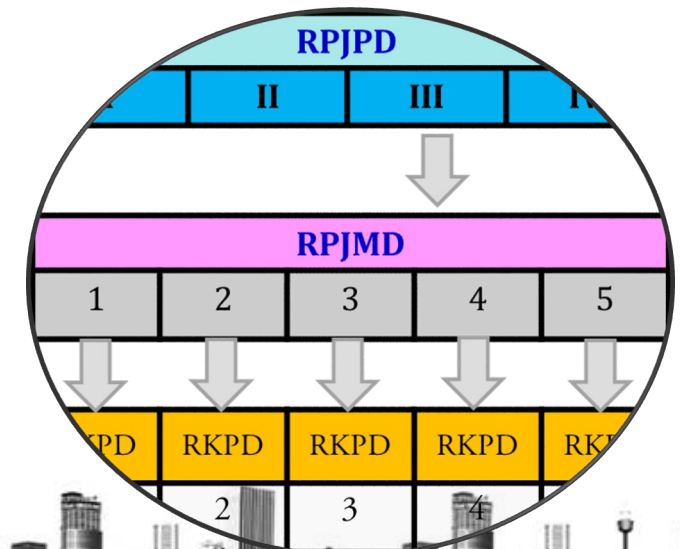

TUJUAN PENGENDALIAN PELAKSANAAN RPJMD

1. Untuk menjamin :

- a. program pembangunan jangka menengah Daerah, telah **dipedomani** dalam merumuskan sasaran dan prioritas pembangunan tahunan Daerah masing-masing; dan
- b. indikasi rencana program prioritas yang disertai kebutuhan pendanaan pembangunan jangka menengah Daerah, telah **dijabarkan** kedalam rencana program dan kegiatan prioritas pembangunan tahunan Daerah masing-masing

2. Hasil pemantauan dan supervisi pelaksanaan digunakan untuk mengevaluasi dan memastikan bahwa program pembangunan dan indikasi rencana program prioritas yang disertai kebutuhan pendanaan pembangunan jangka menengah Daerah, telah dilaksanakan melalui RKPD



INSTRUMEN PENGENDALIAN PELAKSANAAN RPJMD

Checklist Pengendalian dan Evaluasi terhadap Pelaksanaan RPJMD

Provinsi

Provinsi:

Periode RPJMD:-

Periode RKPD:

RPJMD Provinsi	RKPD Provinsi	Kesesuaian/ Relevansi		Evaluasi	Tindak Lanjut	Hasil Tindak Lanjut
		Ya	Tidak			
(1)	(2)	(3a)	(3b)	(4)	(5)	(6)
Kebijakan umum dan Program pembangunan tahun RKPD terkait	Prioritas dan sasaran pembangunan tahunan					
Indikasi rencana program prioritas yang disertai kerangka pendanaan tahun RKPD terkait	Rencana program prioritas, kegiatan prioritas, indikator kinerja dan pagu indikatif					

....., tanggal

KEPALA BAPPEDA
PROVINSI

()

RPJPD dilaksanakan pada RPJMD
RPJMD dilaksanakan pada RKPD
Renstra PD dilaksanakan pada Renja PD
RKPD dilaksanakan pada KUA dan
PPAS

Dilakukan oleh
Perumus Dokren

Memastikan dan menjamin dalam
perumusan dokumen turunan sudah
sesuai dengan arahan/pedoman
dokumen induk

TUJUAN PENGENDALIAN PELAKSANAAN RENSTRA SKPD

1. Menjabarkan rencana program, indikator kinerja, kegiatan, kelompok sasaran, lokasi kegiatan, dan pendanaan indikatif tahun berkenaan dalam Renstra SKPD kedalam rencana tahunan SKPD melalui pemantauan dan supervisi penyusunan Renja SKPD.
2. Untuk menjamin :
 - a. Tujuan dan sasaran Renstra SKPD telah dijabarkan dalam tujuan dan sasaran Renja SKPD; dan
 - b. rencana program, indikator kinerja, kegiatan, kelompok sasaran, lokasi kegiatan, dan pendanaan indikatif tahun berkenaan dan prakiraan maju dalam Renstra SKPD, telah dipedomani dalam menyusun rencana program, indikator kinerja, kegiatan, kelompok sasaran, lokasi kegiatan, pagu indikatif dan prakiraan maju Renja SKPD.
3. Mengevaluasi dan memastikan bahwa tujuan dan sasaran, rencana program, indikator kinerja, kegiatan, kelompok sasaran, lokasi kegiatan, pendanaan indikatif Renstra SKPD telah dilaksanakan melalui Renja SKPD.
4. Hasil pemantauan dan supervisi pelaksanaan Renstra SKPD kedalam Renja SKPD menjadi bahan masukan penyusunan RKPD



INSTRUMEN PENGENDALIAN PELAKSANAAN RENSTRA SKPD

(Digunakan Ka SKPD sesuai dgn tahapan & tatacara penyusunan rancangan Renja SKPD)

RENSTRA SKPD	RENJA SKPD	Kesesuaian / Relevansi		Evaluasi	Tindak Lanjut	Hasil Tindak lanjut
		Ya	Tidak			
(1)	(2)	(3a)	(3b)	(4)	(5)	(6)
Indikator kinerja dan kelompok sasaran, rencana program, kegiatan, serta pendanaan indikatif.	Indikator kinerja dan kelompok sasaran, rencana program, kegiatan, dana indikatif dan perkiraan maju.					
Tujuan dan sasaran	Tujuan dan sasaran					



EVALUASI HASIL



- Evaluasi hasil oleh gubernur, bupati/walikota dalam pelaksanaannya dilakukan oleh *Bappeda* untuk keseluruhan perencanaan pembangunan daerah dan oleh *Kepala SKPD* untuk capaian kinerja pelaksanaan program dan kegiatan *SKPD*.
- Tujuan evaluasi hasil RKPD adalah untuk memastikan dan menilai bahwa target program dan kegiatan prioritas daerah dalam RKPD dapat dicapai dalam rangka mewujudkan sasaran pembangunan jangka menengah daerah dan pencapaian prioritas dan sasaran pembangunan tahunan nasional.
- Evaluasi hasil digunakan untuk mengetahui realisasi antara rencana program prioritas dan kebutuhan pendanaan RPJMD dengan capaian rencana program dan kegiatan prioritas Daerah dalam RKPD
- Evaluasi hasil digunakan untuk mengetahui realisasi antara capaian rencana program dan prioritas yang direncanakan dalam RPJMD dengan sasaran pokok dan prioritas serta sasaran pembangunan nasional dalam RPJMN



TUJUAN EVALUASI HASIL RENSTRA SKPD

1. Menilai realisasi pencapaian target indikator kinerja, kelompok sasaran, lokasi dan penyerapan dana dan kendala yang dihadapi dengan target indikator kinerja, kelompok sasaran, lokasi dan dana indikatif yang direncanakan dalam Renstra SKPD.
2. Memastikan bahwa capaian target kinerja program dan penyerapan dana indikatif Renstra SKPD, mencapai sasaran pembangunan jangka menengah daerah untuk mewujudkan visi, misi RPJMD.
3. Evaluasi dilaksanakan setiap tahun dengan menggunakan hasil evaluasi hasil Renja SKPD.



Formulir Evaluasi Hasil Renstra SKPD Provinsi/Kabupaten/Kota

Indikator dan target kinerja SKPD yang mengacu pada sasaran RPJMD provinsi/kabupaten/kota:

.....

.....

NO	Sasaran	Program/ Kegiatan	Indikator Kinerja	Data Capaian pada Awal Tahun Perencanaan	Target pada Akhir Tahun Perencanaan	Target Renstra SKPD Tahun ke-....					Realisasi Capaian Tahun ke-....					Rasio Capaian pada Tahun ke-....					Unit Penanggung Jawab
						1	2	3	4	5	1	2	3	4	5	1	2	3	4	5	
(1)	(2)	(3)	(4)	(5)	(6)	(7)	(8)	(9)	(10)	(11)	(12)	(13)	(14)	(15)	(16)	(17)	(18)	(19)	(20)	(21)	(22)
					K Rp	K Rp	K Rp	K Rp	K Rp	K Rp	K Rp	K Rp	K Rp	K Rp	K Rp	K Rp	K Rp	K Rp	K Rp	K Rp	
Rata-rata capaian kinerja (%)																					
Predikat kinerja																					
Faktor pendorong pencapaian kinerja:																					
Faktor penghambat :																					
Usulan tindak lanjut pada Renja SKPD provinsi/kabupaten/kota berikutnya:																					
Usulan tindak lanjut pada Renstra SKPD provinsi/kabupaten/kota berikutnya:																					

....., tanggal

KEPALA SKPD



PERSYARATAN EVALUASI RENJA SKPD

- Kepala SKPD **melakukan** pengendalian dan evaluasi kebijakan dan pelaksanaan Renstra SKPD dan Renja SKPD **sesuai ketentuan** peraturan perundang-undangan.
- Renstra SKPD dan Renja SKPD **memuat indikator** kinerja program dan kegiatan;
- Renstra SKPD dan Renja SKPD **memuat target** kinerja program dan kegiatan;
- Renstra SKPD **memuat kerangka pendanaan** program dan kegiatan, sedangkan Renja SKPD memuat pagu indikatif program dan kegiatan;
- **Realisasi kinerja** setiap triwulan dari setiap PPTK dan/atau pejabat yang melaksanakan fungsi pengendalian dan evaluasi Renja SKPD;
- **Realisasi daya serap** anggaran setiap triwulan dari Pembantu Bendahara Pengeluaran.
- **Tertib pelaporan** (kepatuhan melaporkan) dari pelaksana program dan kegiatan kpd Ka SKPD dan dari Kepala SKPD kepada Kepala Bappeda.



PENGENDALIAN & EVALUASI **Renja PD**



Formulir Evaluasi Hasil RKPD Provinsi/Kabupaten/Kota Provinsi/Kabupaten/Kota*) Tahun

Sasaran pembangunan tahunan provinsi/kabupaten/kota*):

..... (Diisi dengan sasaran pembangunan tahunan yang terdapat dalam RKPD provinsi/kabupaten/kota).

No	Kode	Urusan/ Bidang Urusan Pemerintahan Daerah dan Program/ Kegiatan	Indikator Kinerja Program (outcome)/ Kegiatan (output)	Target RPJMD pada Tahun s/d (Periode RPJMD)		Realisasi Capaian Kinerja RPJMD s/d RKPD Tahun Lalu (n-2)		Target Kinerja dan Anggaran RKPD Tahun berjalan (tahun n-1) yang dievaluasi								Realisasi Capaian Kinerja dan Anggaran RKPD yang Dievaluasi (tahun n-1)	Tingkat Capaian Kinerja dan Realisasi Anggaran RKPD Tahun n-1 (%)		Realisasi Kinerja & Anggaran RPJMD s/d Tahun n-1 (Akhir Thn Pelaks RKPD)		Tingkat Capaian Kinerja dan Realisasi Anggaran RPJMD s/d Tahun n-1 (%)		SKPD Penang- gung Jawab	Ket.
				K	Rp	K	Rp	I		II		III		IV			12 = 8+9+10+11		13 = 12/7 x 100%		14 = 6 + 12			
1	2	3	4	5	6	7	8	9	10	11	12	13	14	15	16	17								
		Urusan																						
		Bid. Urusan																						
1.		Program																						

- Baris program yang diisi dengan uraian/data program yang tercantum dalam **RPJMD**: judul (kolom 3), indikator (kolom 4), target kinerja (kolom 5 (K)), dan pagu indikatif (kolom 5 (Rp)).
- Kolom 6 (K) diisi dengan capaian kinerja (outcome) program pada kolom 3 sampai dgn tahun lalu.
- Kolom 6 (Rp) diisi dengan akumulasi realisasi anggaran program pada kolom 3 sejak tahun pertama periode RPJMD sampai dengan tahun lalu.
- Baris program yang diisi dengan uraian/data program yang tercantum dalam **RKPD**: target kinerja program pada kolom 3 untuk tahun berkenaan/tahun berjalan (kolom 7 (K)), dan pagu indikatifnya (Kolom 7 (Rp)).
- Baris program pada kolom 8 s.d. kolom 15 tidak perlu diisi, kecuali kolom 12(Rp) diisi dgn total realisasi anggaran tahun berjalan dan kolom 14(Rp) diisi dgn jumlah realisasi anggaran kolom 6(Rp) dan 12(Rp).

Formulir Evaluasi Hasil RKPD Provinsi/Kabupaten/Kota Provinsi/Kabupaten/Kota*) Tahun

Sasaran pembangunan tahunan provinsi/kabupaten/kota*):

..... (Diisi dengan sasaran pembangunan tahunan yang terdapat dalam RKPD provinsi/kabupaten/kota).

No	Kode	Urusan/ Bidang Urusan Pemerintahan Daerah dan Program/ Kegiatan	Indikator Kinerja Program (outcome)/ Kegiatan (output)	Target RPJMD pada Tahun s/d (Periode RPJMD)		Realisasi Capaian Kinerja RPJMD s/d RKPD Tahun Lalu (n-2)		Target Kinerja dan Anggaran RKPD Tahun berjalan (tahun n-1) yang dievaluasi	Realisasi Kinerja Pada Triwulan								Realisasi Capaian Kinerja dan Anggaran RKPD yang Dievaluasi (tahun n-1)	Tingkat Capaian Kinerja dan Realisasi Anggaran RKPD Tahun n-1 (%)	Realisasi Kinerja & Anggaran RPJMD s/d Tahun n-1 (Akhir Thn Pelaks RKPD)	Tingkat Capaian Kinerja dan Realisasi Anggaran RPJMD s/d Tahun n-1 (%)	SKPD Penanggung Jawab	Ket.					
				K	Rp	K	Rp		I		II		III		IV												
1	2	3	4	5		6		7		8		9		10		11		12 = 8+9+10+11		13 = 12/7 x 100%		14 = 6 + 12		15 = 14/5 x 100%		16	17
1.				K	Rp	K	Rp	K	Rp	K	Rp	K	Rp	K	Rp	K	Rp	K	Rp	K	Rp	K	Rp	K	Rp		
		Program																									
		Kegiatan																									

- Baris kegiatan yang diisi dengan uraian/data kegiatan yang tercantum dalam **RPJMD**: judul (kolom 3), indikator (kolom 4), target kinerja (kolom 5 (K)), dan pagu indikatif (kolom 5 (Rp)).
- Kolom 6 (K) diisi dengan capaian kinerja (output) kegiatan pada kolom 3 sampai dgn tahun lalu.
- Kolom 6 (Rp) diisi dengan akumulasi realisasi anggaran kegiatan pada kolom 3 sejak tahun pertama periode Renstra SKPD sampai dengan tahun lalu.
- Baris kegiatan yang diisi dengan uraian/data kegiatan yang tercantum dalam **RKPD**: target kinerja kegiatan untuk tahun berkenaan/tahun berjalan (kolom 7 (K)), dan pagu indikatifnya (Kolom 7 (Rp)).
- Baris kegiatan pada kolom 8 s.d. kolom 11, diisi dgn realisasi kinerja dan anggaran setiap triwulan pada tahun berjalan.
- Baris kegiatan pada kolom 12 adalah penjumlahan kolom 8 s.d. kolom 11.
- Baris kegiatan pada kolom 13 diisi persentase realisasi pada kolom 12 dibagi dgn target pada kolom 7.
- Baris kegiatan pada kolom 14 dan kolom 15 adalah realisasi RKPD s.d. tahun berjalan (tahun n-1).

Formulir Evaluasi Hasil Renja SKPD Provinsi/Kabupaten/Kota Renja SKPD..... Provinsi/Kabupaten/Kota Tahun

Sasaran RKPD yang akan dicapai dalam Renja SKPD :

.....(Diisi dengan sasaran RKPD yang akan dicapai dalam Renja SKPD sesuai dengan tugas pokok dan fungsi SKPD)

No	Kode	Urusan/Bidang Urusan Pemerintahan Daerah dan Program/ Kegiatan	Indikator Kinerja Program (<i>outcome</i>) / Kegiatan (<i>output</i>)	Target Renstra SKPD s/d Tahun (Akhir Periode Renstra SKPD)		Realisasi Capaian Kinerja Renstra SKPD s.d. Renja SKPD Tahun Lalu (n-2)		Realisasi Kinerja Pada Triwulan				Realisasi Capaian Kinerja dan Anggaran Renja SKPD yang Dievaluasi (tahun n-1)	Tingkat Capaian Kinerja dan Realisasi Anggaran Renja SKPD Tahun 2015 (%)	Realisasi Kinerja dan Anggaran Renstra SKPD s/d Tahun n-1 (Akhir Thn Pelaks Renja SKPD Tahun n-1)	Tingkat Capaian Kinerja &Realisasi Anggaran Renstra SKPD s/d Tahun n-1 (%)	Unit SKPD Penang- gung Jawab	Ket.
				K	Rp	K	Rp	I		II							
1	2	3	4	5	6	7	8	9	10	11	12 = 8+9+10+11	13 = 12/7 x 100%	14 = 6 + 12	15=14/5 x100%	16	17	
		Urusan															
		Bid. Urusan															
1.		Program															

- Baris program yang diisi dengan uraian/data program yang tercantum dalam **Renstra SKPD**: judul (kolom 3), indikator (kolom 4), target kinerja (kolom 5 (K)), dan pagu indikatif (kolom 5 (Rp)).
- Kolom 6 (K) diisi dengan capaian kinerja (outcome) program pada kolom 3 sampai dgn tahun lalu.
- Kolom 6 (Rp) diisi dengan akumulasi realisasi anggaran program pada kolom 3 sejak tahun pertama periode Renstra SKPD sampai dengan tahun lalu.
- Baris program yang diisi dengan uraian/data program yang tercantum dalam **Renja SKPD**: target kinerja program pada kolom 3 untuk tahun berkenaan/tahun berjalan (kolom 7 (K)), dan pagu indikatifnya (Kolom 7 (Rp)).
- Baris program pada kolom 8 s.d. kolom 15 tidak perlu diisi, kecuali kolom 12(Rp) diisi dgn total realisasi anggaran tahun berjalan dan kolom 14(Rp) diisi dgn jumlah realisasi anggaran kolom 6(Rp) dan 12(Rp).

Formulir Evaluasi Hasil Renja SKPD Provinsi/Kabupaten/Kota Renja SKPD..... Provinsi/Kabupaten/Kota Tahun

Sasaran RKPD yang akan dicapai dalam Renja SKPD :

.....(Diisi dengan sasaran RKPD yang akan dicapai dalam Renja SKPD sesuai dengan tugas pokok dan fungsi SKPD)

No	Kode	Urusan/Bidang Urusan Pemerintahan Daerah dan Program/Kegiatan	Indikator Kinerja Program (outcome) / Kegiatan (output)	Target Renstra SKPD s/d Tahun (Akhir Periode Renstra SKPD)		Realisasi Capaian Kinerja Renstra SKPD s.d. Renja SKPD Tahun Lalu (n-2)		Realisasi Kinerja Pada Triwulan								Realisasi Capaian Kinerja dan Anggaran Renja SKPD yang Dievaluasi (tahun n-1)		Tingkat Capaian Kinerja dan Realisasi Anggaran Renja SKPD Tahun 2015 (%)		Realisasi Kinerja dan Anggaran Renstra SKPD s/d Tahun n-1 (Akhir Thn Pelaks Renja SKPD Tahun n-1)		Tingkat Capaian Kinerja & Realisasi Anggaran Renstra SKPD s/d Tahun n-1 (%)		Unit SKPD Penanggung Jawab	Ket.
				K	Rp	K	Rp	I		II		III		IV		K	Rp	K	Rp	K	Rp	K	Rp		
1	2	3	4	5	6	7	8	9	10	11	12 = 8+9+10+11		13 = 12/7 x 100%		14 = 6 + 12		15 = 14/5 x 100%		16	17					
1.		Program																							
		Kegiatan.....																							

- Baris kegiatan yang diisi dengan uraian/data kegiatan yang tercantum dalam **Renstra SKPD**: judul (kolom 3), indikator (kolom 4), target kinerja (kolom 5 (K)), dan pagu indikatif (kolom 5 (Rp)).
- Kolom 6 (K) diisi dengan capaian kinerja (output) kegiatan pada kolom 3 sampai dgn tahun lalu.
- Kolom 6 (Rp) diisi dengan akumulasi realisasi anggaran kegiatan pada kolom 3 sejak tahun pertama periode Renstra SKPD sampai dengan tahun lalu.
- Baris kegiatan yang diisi dengan uraian/data kegiatan yang tercantum dalam **Renja SKPD**: target kinerja kegiatan untuk tahun berkenaan/tahun berjalan (kolom 7 (K)), dan pagu indikatifnya (Kolom 7 (Rp)).
- Baris kegiatan pada kolom 8 s.d. kolom 11, diisi dgn realisasi kinerja dan anggaran setiap triwulan pada tahun berjalan.
- Baris kegiatan pada kolom 12 adalah penjumlahan kolom 8 s.d. kolom 11.
- Baris kegiatan pada kolom 13 diisi persentase realisasi pada kolom 12 dibagi dgn target pada kolom 7.
- Baris kegiatan pada kolom 14 dan kolom 15 adalah realisasi Renstra SKPD s.d. tahun berjalan.



PENYAJIAN DOKUMEN EVALUASI

PRINSIP PENYAJIAN EVALUASI

Prinsip-prinsip dalam penyajian adalah:

- a. Semua informasi yang disajikan tiap BAB harus **berkorelasi dan didukung dengan data** yang valid dari kertas kerja evaluasi;
- b. Informasi yang disajikan dapat merupakan **keseluruhan bentuk** pada tahap perumusan (kertas kerja evaluasi) **atau sebagian** menjadi yang dianggap relevan disajikan; dan
- c. Penyajian agar **diperkaya dengan teknis presentasi yang baik**, pilihan kata yang sederhana dan mudah dipahami, **dilengkapi dengan tabel, grafik, dan gambar.**



SISTEMATIKA DOKUMEN EVALUASI

Bab I Pendahuluan

memuat **latar belakang dan tujuan** dilaksanakannya evaluasi hasil Dokrenda.

Bab II Capaian Kinerja Pada Akhir Periode

memuat **penjabaran dan analisis capaian kinerja Pemerintah Daerah** berdasarkan pelaksanaan dokrenda pada akhir periode dokrenda beserta capaian indikator makro pembangunan.

Bab III Faktor Pendorong Dan Penghambat Pencapaian Kinerja

memuat hasil **identifikasi faktor-faktor yang mendorong dan menghambat** tercapainya target kinerja Dokrenda.

Bab IV Kesimpulan Dan Rekomendasi Tindak Lanjut

memuat **kesimpulan terhadap hasil identifikasi** faktor-faktor yang mendorong dan menghambat tercapainya target kinerja dokrenda, sebagai **rekomendasi untuk penyusunan dokrenda periode berikutnya**.

Lampiran



